



Kartonklebemaschine 20KM03

KIRSCH
VERPACKUNGSSYSTEME

Vollautomatisch & optimal für ständig wechselnde Kartongrößen

*Individuell beraten.
Zuverlässig Verpackt.*

Vorteile der 20KM03

- Vollautomatischer Kartonverschließer
- Optimal für ständig wechselnde Kartongrößen
- Schneller Verschluss von Kartonboden und -deckel
- Automatische Höhen- und Seitenanpassung
- Ideale Integration in vorhandene Verpackungsumgebungen

Technische Daten:

- Anschluss: 230 V / 600 W
- Druckluft: ja
- Kartonmaße:
 - L: mind. 120 mm
 - B: 120 mm bis 480 mm
 - H: 120 mm bis 450 mm
- Klebebandbreite: 50/75 mm
- Klebeband auf Industrierollen mit 990 Laufmetern
- Arbeitshöhe: 650 - 800 mm
- Maschinenmaße:
 - L: 1590 mm
 - B: 1150 mm
 - H: 1000 mm
- Eigengewicht: 190 kg
- Lärmemission: < 75 dB(A)
- Effektive Seitenantriebe
- Das Einstellen auf neue Kartongrößen erfolgt automatisch

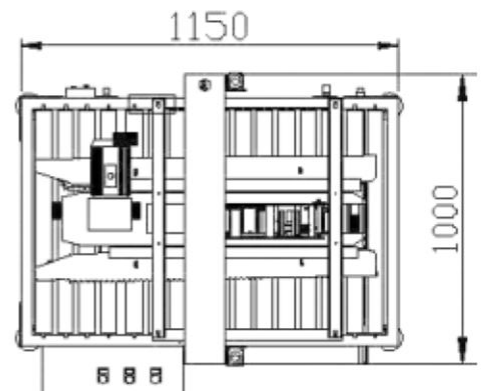
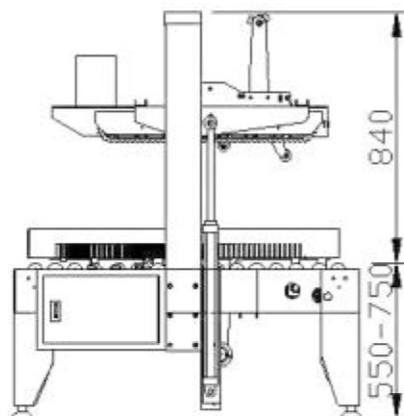
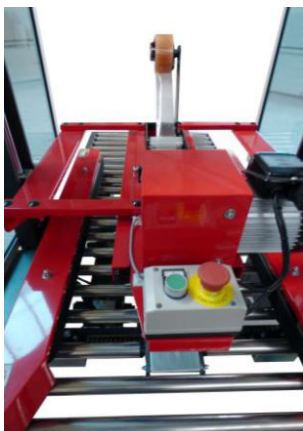
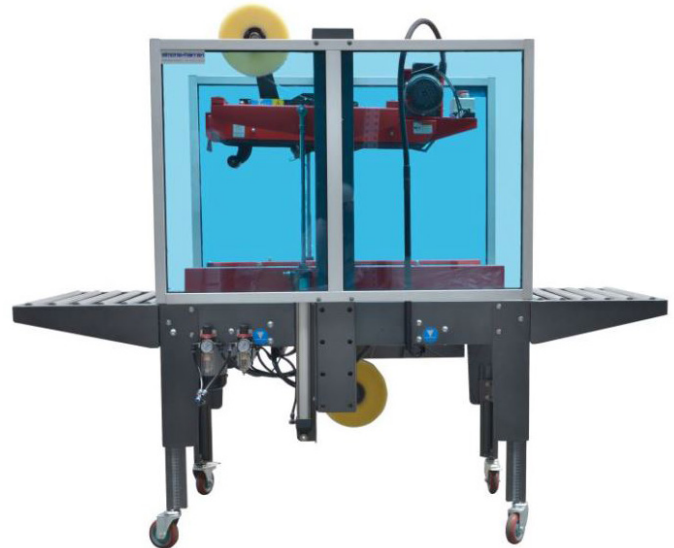

Weitere Informationen unter www.kirsch-vs.de ■ Telefon: 07151 969 12-0 ■ Mail an: info@kirsch-vs.de

