



# Strechroboter FROMM FR300-Serie

**K!RSCH**  
VERPACKUNGSSYSTEME

*Individuell beraten.  
Zuverlässig Verpackt.*

Die mobilen Roboter -  
perfekt auf Ihre Anwendung abgestimmt



### Vorteile der FROMM FR300 - Serie:

- 2-motoriges Vorrecksystem für 120-400% stufenlos regelbare Vordehnung
- Reduziert Ihren Folienverbrauch um oft mehr als 50%
- Einfacher Folienwechsel: Klappe auf - Folie einlegen - Klappe zu - fertig!
- Differenziert regelbare Werte für die Folienschlittengeschwindigkeit und die Vordehnung bei den Fuß- und Kopfwicklungen und beim Auf- und Abstretchen.
- Antrieb Folienschlitten über Kette
- Fotozelle zur Erkennung der Palettenhöhe
- Einstellbare Fuß- und Kopfwicklungen
- 2 oder optional 99 frei programmierbare Programme
- Einstellungen sind gegen unbeabsichtigte Änderungen sperrbar
- Einfahrshuhe für den Gabelstapler zum einfachen Verladen der Maschine
- Ladegerät im Roboter enthalten
- 2 wartungsfreie Gel-Batterien je 12V/110Ah
- Verschiedene Mast- und Wickelhöhen lieferbar
- Viele weitere Einstellmöglichkeiten für ein perfektes und kostenoptimiertes Wickelbild

### Technische Daten:

- Gewicht ca. 350kg, je nach Ausstattung
- Anschluss Ladegerät 230V, 50Hz, 12A,
- Ladezeit ca. 8-10 Stunden
- Installierte Leistung 1kW
- Geeignet für Paletten min. (LxBxH) 600x600x200mm, ab 60kg (ohne Pre-Stretch) und 30kg (mit Pre-Stretch), gerade Kanten
- Geeignete Folien bis max. 27µm Stärke, Breite max. 500mm, Kern 76mm, Außendurchmesser max. 250mm
- Elektrische Ausstattung IP54

### Optionen:

- Steuerungen:  
OP1, 6 Programme  
OP2, 99 Programme
- Fotozelle für schwarzes Stretchgut
- Batterien:  
2 x 12V Gel- Batterien à 100Ah  
1 x 24V TRAXION Batterie
- Wickelhöhen:  
2150mm bei 2051mm Masthöhe  
2400mm bei 2318mm Masthöhe  
2700mm bei 2570mm Masthöhe  
3000mm bei 2870mm Masthöhe  
3500mm bei 3370mm Masthöhe
- Folienschlitten:  
Mechanische Bremse über Umlenkrolle  
Elektromagnetische Bremse  
2-motorige Vordehnung 120-400% stufenlos einstellbar  
1-motorige Vordehnung feste Übersetzung wählbar 150, 200, oder 250%

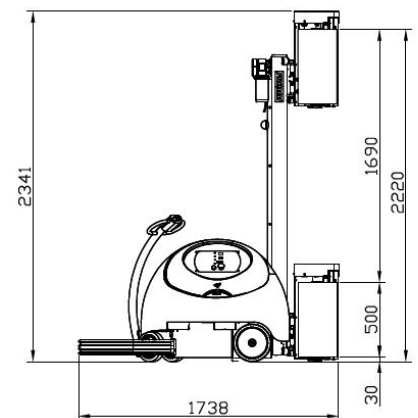
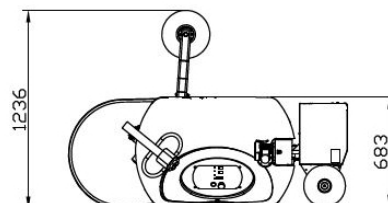
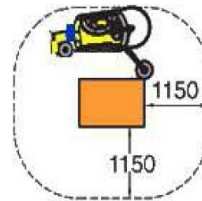
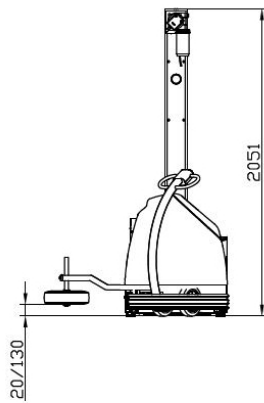
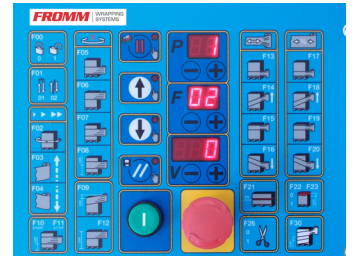

Weitere Informationen unter [www.kirsch-vs.de](http://www.kirsch-vs.de) ■ Telefon: 07151 969 12-0 ■ Mail an: [info@kirsch-vs.de](mailto:info@kirsch-vs.de)

