



Kartonklebemaschine 20KM01

KIRSCH
VERPACKUNGSSYSTEME

Einfaches & schnelles Handling,
automatischer Boden- & Deckelverschluss

*Individuell beraten.
Zuverlässig Verpackt.*

Vorteile der 20KM01

- Automatischer Boden- & Deckelverschluss
- Arbeitshöhe individuell einstellbar
- Schnelles und einfaches Handling
- Ideal für Serienkartons mit gleicher Größe
- Maschine läuft mit normalen Haushaltsstrom
- Optional ist Ein- und Ausfahrrollenbahn erhältlich
- Flexibler Einsatz durch Fahrrollen mit Feststellbremsen

Technische Daten:

- Anschluss: 230 V / 600 W
- Druckluft: nein
- Kartonmaße:
 - L: mind. 150 mm
 - B: 120 mm bis 480 mm
 - H: 120 mm bis 480 mm
- Klebebandbreite: 50 - 75 mm
- Klebeband auf Industrierollen mit 990 Laufmetern
- Arbeitshöhe: 550 - 750 mm
- Maschinenmaße:
 - L: 890 mm
 - B: 1090 mm
 - H: 1600 mm
- Eigengewicht: 160 kg
- Lärmemission: < 75 dB(A)
- Effektive Seitenantriebe
- Das Einstellen auf neue Kartongrößen erfolgt manuell

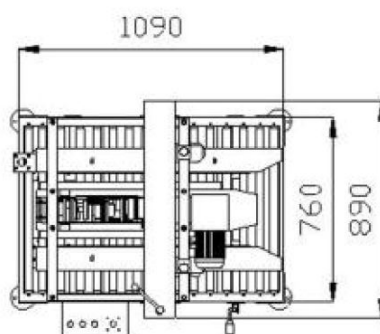
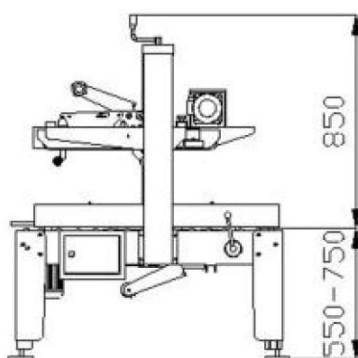

Weitere Informationen unter www.kirsch-vs.de ■ Telefon: 07151 969 12-0 ■ Mail an: info@kirsch-vs.de

