



Vollautomatische Umreifungs- maschine FROMM PM 309

KIRSCH
VERPACKUNGSSYSTEME

*Individuell beraten.
Zuverlässig Verpackt.*

Vollautomatische Umreifungsmaschine für PP-Umreifungsbänder mit 9 - 12 mm Breite



Vorteile der vollautomatischen PM 309:

- CE-zertifiziert
- Automatischer Bandezug
- Automatischer Bandauswurf und bei Fehlbedienung
- Marktgerechter Preis
- Bunde und Kartons werden einfach und schnell umreift
- Benutzerfreundlicher, einfacher Wechsel der Bandrolle
- Leichtes Handling, einfacher Unterhalt
- Stufenlose Elektronische Spannkrafteinstellung
- Fahrbar
- Ersatzteil- und Werkzeugset inklusive
- Diverse Rahmengrößen lieferbar (Standard B: 850 x H: 600 mm)

Technische Daten:

- Bandqualität: Polypropylen (PP)
- Banddimensionen:
 - Breite: 9 oder 12 mm (optional)
 - Dicke: 0,55 – 0,75 mm
 - Kern Ø: 200/190 mm, optional 280/190 mm
- Spannkraft: einstellbar 100 - 700N
- Verschluss: Heißschweißung
- Geschwindigkeit: 29 Umreifungen/Minute
- Anschluss: 230V/50Hz
- Stromverbrauch: 1.2 kWh
- Gewicht: 330 kg
- Maße (LxBxH): 1580 x 706 x 1540 mm
- Tisch-/Arbeitshöhe: 825 mm



Automatischer Bandauswurf

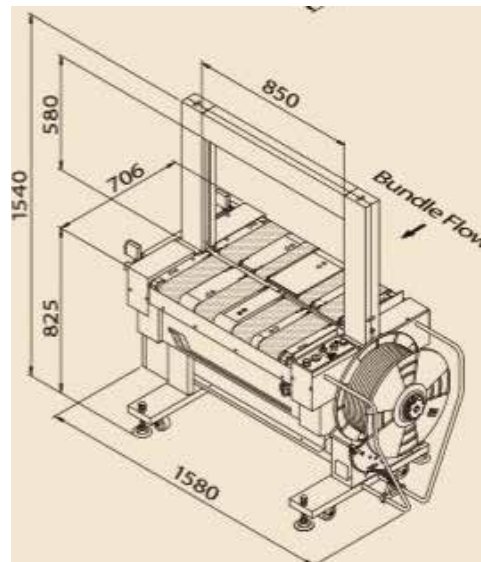

Automatischer Bandezug

Optionen:

- Automatische Zu- und Weiterführung der Kartons über Transportbänder
- Automatische Umreifung, Zwei- oder Mehrfach-Umreifung oder Transit-Transport niedriger Kartons.
- Automatische Presse zur Fixierung leichter Kartonagen beim Umreifungsvorgang



Automatische Presse zur Fixierung

Weitere Informationen unter www.kirsch-vs.de ■ Telefon: 07151 969 12-0 ■ Mail an: info@kirsch-vs.de

